

CARBON

Unità di filtrazione a carboni attivi Active carbon filtering units



APPLICAZIONI

Le unità CARBON sono la soluzione ideale per la filtrazione con deodorizzazione dell'aria.

Costruite per ambienti civili, commerciali (ristoranti, bar) ed industriali. La filtrazione si ottiene con una serie di filtri idonei mentre la silenziosità è ottenuta grazie alla doppia pannellatura con materiale fonoassorbente.

GAMMA

La gamma è composta da 7 modelli da 1.500 a 12.000 mc/h.

PECULIARITÀ

Le caratteristiche principali di questa serie sono: la solidità costruttiva, l'isolamento interno, la puleggia motore variabile, ventilatore con telaio di sostegno, il raccordo antivibrante tra ventilatore e struttura afonizzante, il motore sempre su basamento in esecuzione 12.

COSTRUZIONE

- Costruite con telaio in profilo estruso di alluminio naturale e tamponatura in pannelli di lamiera zincata tipo sandwich sp 25 mm.
- Rivestimento interno in poliuretano espanso
- Il ventilatore è del tipo a doppia aspirazione con girante pale avanti accoppiato al motore mediante cinghie trapezoidali e pulegge di cui la motrice a passo variabile.
- Le centrali vengono fornite complete di prefiltra (classe G3) e filtro a tasca morbida (classe F7) montati su telai portafiltro per agevolarne la manutenzione. Vengono poi fornite montate cartucce tonde riempite con carbone attivo.
- Motore elettrico asincrono a corrente alternata trifase, protezione IP55, isolamento classe F, servizio S1 forma B3, costruzione conforme alle norme IEC/EEC (UNEL-MEC).

SPECIFICHE TECNICHE

- Aria convogliata: pulita, non abrasiva.
- Temperatura aria convogliata: -20°C / +50°C
- Tensione e frequenza d'alimentazione:
Versione trifase (T) 400V-50 Hz.

ACCESSORI

- Tettuccio parapiovra RA-CA
- Serranda di taratura in aspirazione SS-CA
- Terminale con rete in mandata OG-CA
- Pannellatura Inox o alluminio
- Con prefiltra metallico per aspirazione cappe cucina

APPLICATIONS

CARBON units represent the ideal solution for filtering and air deodorization.

This line is destined for both civilian, commercial (restaurants, bar) and industrial environments.

Filtering obtained by mean of a series of suitable filters and silent operation is guaranteed by the double skin paneling and acoustic lining.

RANGE

Range consists of 7 models from 1.500 up to 12.000 mc/h.

ADVANTAGES

The main characteristics of this line are: strong construction, inside lining, variable pulley motor side, fan with supporting frame, flexible joint between fan and cabinet, motor always placed on basement arrangement 12.

CONSTRUCTION

- Manufactured with frame in aluminium profile with stuff in galvanized steel sheet panels type sandwich thickness 25 mm (1").
- Inside lining in expanded polyurethane.
- DIDW forward curved blade fan, belt coupled to the motor by mean of trapezoidal belts and pulleys. Variable pulley motor side.
- These units are supplied complete with pre-filter (class G3) and soft pocket filter (class F7) housed on suitable frame to facilitate maintenance.
Carbon active cartridges are also supplied already assembled.
- Asynchronous electric motor three phase, protection IP 55, class F insulated, service S1, form B5, construction according to IEC/EEC (UNEL-MEC) standards.

TECHNICAL SPECIFICATIONS

- Conveyed air: clean, not abrasive
- Temperature of the conveyed air: -20°C / +50°C.
- Voltage and frequency:
Three-phase version (T) 400V-50 Hz.

ACCESSORIES

- Rain protection panel RA-CA
- Inlet setting shutter SS-CA
- Outlet with grid OG-CA
- Stainless steel or aluminium panelling
- With metallic pre-filter for kitchen hoods.

Le prestazioni indicate nei diagrammi si riferiscono ad aria alla temperatura di 15°C ed all'altitudine di 0 mt s.l.m. , e sono state ottenute in installazioni di tipo "D" in assenza di reti e accessori .
 Performance shown in the selection diagrams refer to air at 15°C temperature and 0 mt a.s.l. altitude, and they were obtained in installation type "D" with no grid nor accessories.

Modello Model	Portata - Flow rate (m ³ /h)	Ps (Pa)	Pm (kW)	In max (A)	Carbone Carbon (kg)	Lp dB(A)
CARBON 15	1.500	200	0,75	1,8	14	64
CARBON 30	3.000	200	1,1	2,7	25	65
CARBON 45	4.500	200	1,5	3,7	40	66
CARBON 60	6.000	250	2,2	4,9	50	67
CARBON 75	7.500	250	3	6,5	62	68
CARBON 90	9.000	200	3	6,5	85	70
CARBON 120	12.000	200	4	8,1	100	72

Attenzione: il livello di pressione sonora è riferito ad una misurazione onnidirezionale in campo libero a 1,5 m dal ventilatore con aspirazione e mandata canalizzata.

Attention: the sound pressure level is measured in free field at 1,5 m from the fan, in any direction, with ducted outlet.

Tolleranze: prestazioni aerauliche e rumorosità rientrano nelle tolleranze indicate nella norma DIN 24166, Classe 2.

Tolerances: performance and sound power levels within the tolerances allowed by the DIN 24166 standard for Class 2.

* solo per installazione extra U.E./ *solo per estrazioni di ambienti NON occupati esclusivamente da persone (ad es.: cucine professionali, applicazioni industriali ed agricole, macchinari, data center, ecc.) / * Only for non-Europeans market/ *Only for air changes in environments NOT solely occupied by persons (for example: professional kitchens, industrial and agricultural applications, machinery ventilation, OEM, data centers,...)

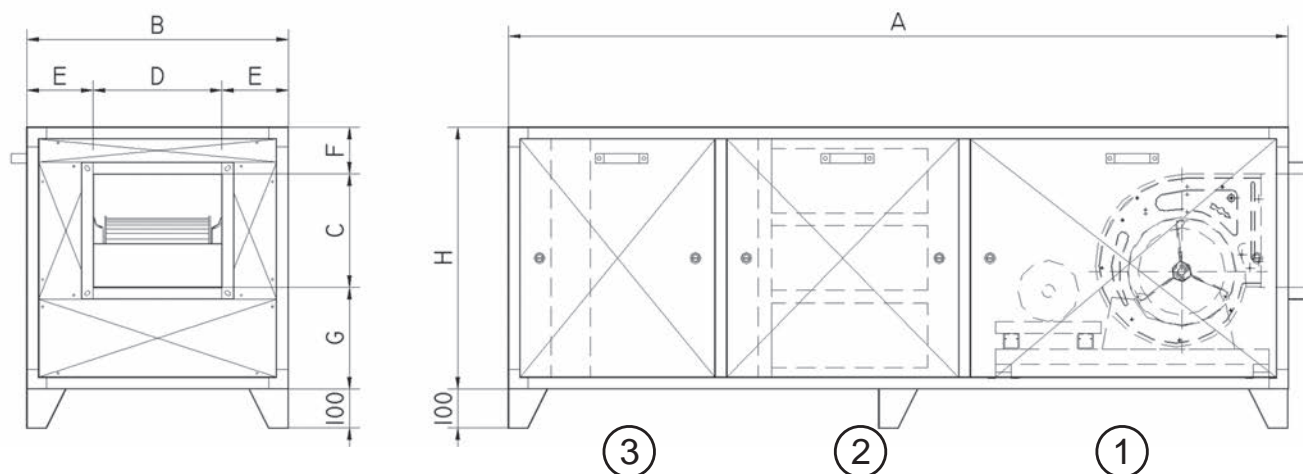

1) Ventilatore e motore - fan and motor (vedi parti di ricambio come modello BD-BOX – see spare parts model BD-BOX)

2) Cartucce di carbone attivo - Carbon active cartridges

3) Prefiltro classe G3 e filtro a tasca morbida classe F7) - pre-filter class G3 and soft pocket filter class F7

Modello Model	A	B	H	C	D	E	F	G	Kg
CARBON 15	2000	670	670	220	230	220	230	220	140
CARBON 30	2000	670	670	290	330	170	120	260	155
CARBON 45	2100	1080	750	340	400	340	110	300	200
CARBON 60	2275	1280	800	400	470	405	80	320	290
CARBON 75	2275	1680	800	400	470	605	80	320	330
CARBON 90	2440	1280	1080	480	560	360	230	370	360
CARBON 120	2440	1280	1280	480	560	360	430	370	420

Dimensione in mm/Dimensions in mm